

Topak

ZONDER VOET ART. NR.: AB327221

MET VOET ART. NR.: AB01-000080

MET/ZONDER VOET



Digitaal slot beveiligen

Het digitaal slot beschikt over een mastercode, sub-mastercode en gebruikerscode. Het slot kan geopend worden door één van deze codes in te geven en zal automatisch sluiten na 4 seconden. De gebruikerscode en de sub-mastercode zijn het best geschikt voor het ontvangen en terugsturen van uw online aankopen. Zorg ervoor dat u de mastercode veilig opbergt.

De standaard instellingen zijn de volgende:

- Master code: **93339999**
- Sub-mastercode: /
- Gebruikerscode: **2244**

Deze codes worden als fabrieksinstelling meegegeven en moeten dus om een veilige levering van uw pakjes te garanderen opnieuw ingesteld worden:

1. *De mastercode veranderen: (8 cijfers)*
Logo => oude mastercode => 01 => nieuwe mastercode
=> nieuwe mastercode
2. *De sub-mastercode instellen: (6 cijfers)*
Logo => mastercode => 03 => sub-mastercode
3. *De sub-mastercode veranderen:*
Logo => sub-mastercode => 03 => nieuwe sub-mastercode
OF Logo => mastercode => 03 => nieuwe sub-mastercode
4. *De Gebruikerscode veranderen: (4 cijfers)*
Logo => oude gebruikerscode => 02 => nieuwe gebruikerscode => nieuwe gebruikerscode
OF Logo => sub-mastercode => 02 => nieuwe gebruikerscode
OF Logo => master code => 02 => nieuwe gebruikerscode
5. *De batterijen controleren:*
Logo => Logo

Sécuriser la serrure digitale

La serrure digitale dispose d'un code master, sub-master et d'un code utilisateur. La serrure peut être ouverte à l'aide d'un de ces codes et se fermera automatiquement après 4 secondes. Le code utilisateur et le code sub-master sont les mieux adaptés pour recevoir et renvoyer vos achats en ligne. Veillez à bien conserver le code master à l'abri des regards indiscrets.

Les programmations standards sont les suivantes :

- Code master : **93339999**
- Code sub-master : /
- Code utilisateur : **2244**

Ces codes sont fournis en tant que programmation usine et doivent donc être programmés à nouveau pour garantir la livraison de vos colis en toute sécurité :

1. *Changer le code master : (8 chiffres)*
Logo => ancien code master => 01 => nouveau code master => nouveau code master
2. *Programmer le code sub-master : (6 chiffres)*
Logo => code master => 03 => code sub-master
3. *Changer le code sub-master :*
Logo => code sub-master => 03 => nouveau code sub-master
OU Logo => code master => 03 => nouveau code sub-master
4. *Changer le code utilisateur : (4 chiffres)*
Logo => ancien code utilisateur => 02 => nouveau code utilisateur => nouveau code utilisateur
OU Logo => code sub-master => 02 => nouveau code utilisateur
OU Logo => code master => 02 => nouveau code utilisateur
5. *Contrôler les piles :*
Logo => logo

Digitales Schloss sichern

Das digitale Schloss verfügt über einen Mastercode, einen Sub-Mastercode und einen Benutzercode. Das Schloss kann durch Eingeben eines dieser Codes geöffnet werden und schließt sich automatisch nach 4 Sekunden. Der Benutzercode und der Sub-Mastercode eignen sich am besten für den Empfang von Online-Einkäufen. Den Mastercode müssen Sie sicher aufbewahren.

Die Standardeinstellungen lauten wie folgt:

- Mastercode: **93339999**
- Sub-Mastercode: /
- Benutzercode: **2244**

Bei diesen Codes handelt es sich um Werksvoreinstellungen, die Sie daher für eine sichere Lieferung Ihrer Pakete neu festlegen müssen:

1. *Mastercode ändern: (8 Ziffern)*
Logo => alter Mastercode => 01 => neuer Mastercode => neuer Mastercode
2. *Sub-Mastercode festlegen: (6 Ziffern)*
Logo => Mastercode => 03 => Sub-Mastercode
3. *Sub-Mastercode ändern:*
Logo => Sub-Mastercode => 03 => neuer Sub-Mastercode
ODER Logo => Mastercode => 03 => neuer Sub-Mastercode
4. *Benutzercode ändern: (4 Ziffern)*
Logo => alter Benutzercode => 02 => neuer Benutzercode => neuer Benutzercode
ODER Logo => Sub-Mastercode => 02 => neuer Benutzercode
ODER Logo => Mastercode => 02 => neuer Benutzercode
5. *Batterien kontrollieren:*
Logo => Logo

Securing the digital lock

The digital lock has a master code, sub-master code and user code. The lock can be opened by entering one of these codes and will close automatically after 4 seconds. The user code and sub-master code are best suited for receiving online purchases. Take care to ensure that you keep the master code safely.

The standard settings are as follows:

- Master code: **93339999**
- Sub-master code: /
- User code: **2244**

These codes are supplied as factory settings and therefore need to be reset in order to ensure secure delivery of your parcels:

1. *Changing the master code: (8 digits)*
Logo => old master code => 01 => new master code => new master code
2. *Setting the sub-master code: (6 digits)*
Logo => master code => 03 => sub-master code
3. *Changing the sub-master code:*
Logo => sub-master code => 03 => new sub-master code
OR Logo => master code => 03 => new sub-master code
4. *Changing the user code: (4 digits)*
Logo => old user code => 02 => new user code => new user code
OR Logo => sub-master code => 02 => new user code
OR Logo => master code => 02 => new user code
5. *Checking the battery:*
Logo => logo

ONZO® Topak

NL

FR

Batterijen vervangen

1. Open de brievenbus met de code.
2. Schroef de beschermingsplaat los.



3. U kan nu de batterijen vervangen. Nadat deze vervangen zijn schroeft u de beschermingsplaat terug op zijn plaats.

Remplacer les piles

1. Ouvrez la boîte aux lettres avec le code.
2. Dévissez la plaque de protection.



3. Vous pouvez maintenant remplacer les piles. Quand elles sont remplacées, vous pouvez visser la plaque de protection à nouveau à son emplacement.

Batterien austauschen

1. Öffnen Sie den Briefkasten mit dem Code.
2. Lösen Sie die Schraube der Schutzabdeckung.



3. Nun können Sie die Batterien austauschen. Nach dem Austausch schrauben Sie die Schutzabdeckung wieder fest.

Replacing batteries

1. Open the letterbox using the code.
2. Unscrew the protection plate.



3. You can now replace the batteries. Once they have been replaced, refit the protection plate by screwing it back in its original position.

De pakketbrievenbus vastzetten

TOPAK - met voet

1. Giet een beton sokkel en plaats de voet minstens 40 cm diep in de sokkel.
2. Schroef de pakketbrievenbus vast op de voet met de meegeleverde schroeven.



TOPAK - zonder voet

1. Boor 2 gaten op basis van onderstaande tekening, bevestig de pluggen en schroeven. Draai de schroeven niet volledig vast.
2. Hang de pakket(brieven)bus op aan de schroeven en draai deze stevig vast.



Fixation de la boîte à colis

TOPAK - avec pied

1. Coulez un socle en béton et placez le pied à au moins 40 cm de profondeur dans le socle.
2. Fixez la boîte à colis sur le pied à l'aide des vis fournies.



TOPAK - sans pied

1. Forez 2 trous comme indiqué dans le dessin ci-dessous. Placez les chevilles et les vis. Ne serrez pas les vis entièrement.
2. Suspendez la boîte à colis aux vis et serrez-les fortement.

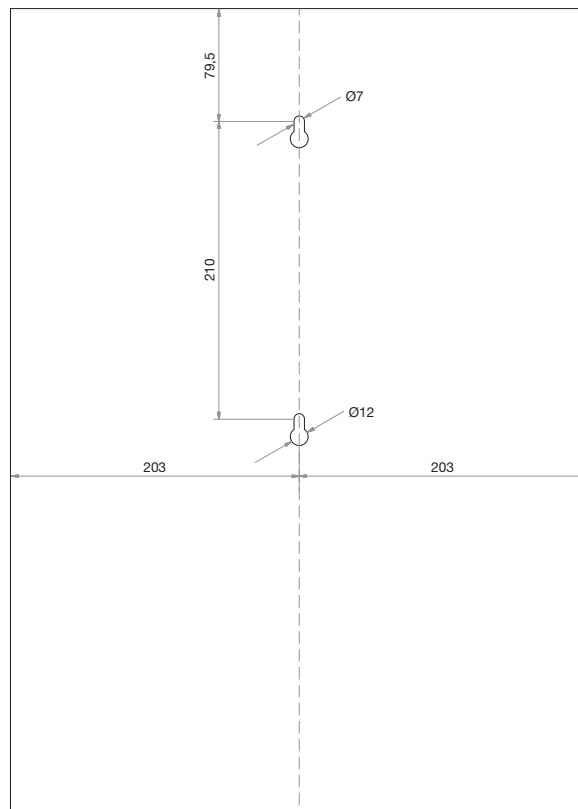

ONZO

21

203

203

Ø12

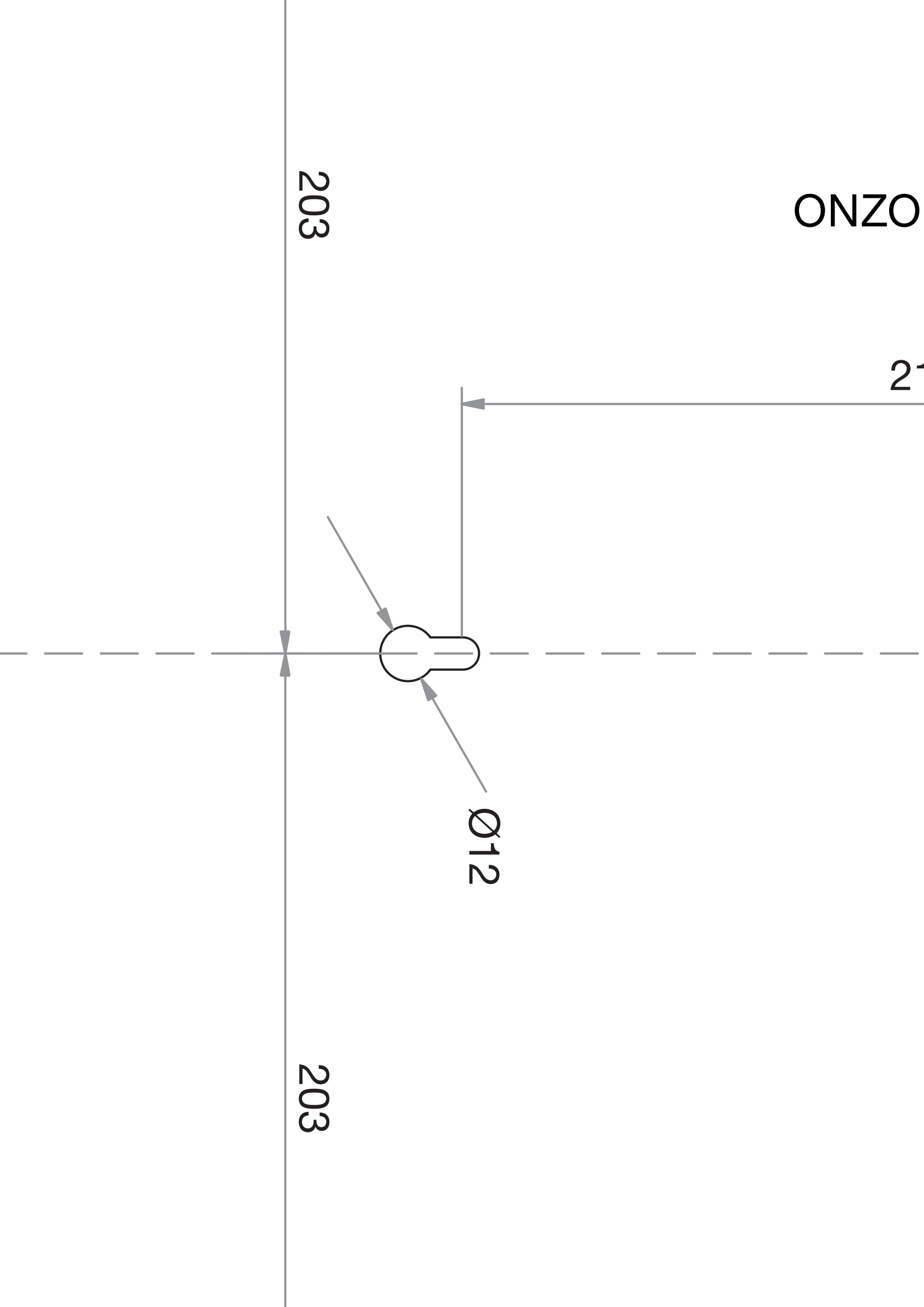

® Topak

10

79,5



Ø7

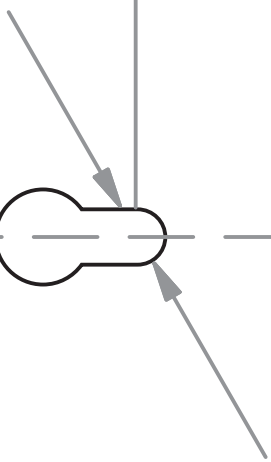

De pakketbrievenbus vastzetten

TOPAK - met voet

1. Giet een beton sokkel en plaats de voet minstens 40 cm diep in de sokkel.
2. Schroef de pakketbrievenbus vast op de voet met de meegeleverde schroeven.



TOPAK - zonder voet

1. Boor 2 gaten op basis van onderstaande tekening, bevestig de pluggen en schroeven. Draai de schroeven niet volledig vast.
2. Hang de pakket(brieven)bus op aan de schroeven en draai deze stevig vast.



Fixation de la boîte à colis

TOPAK - avec pied

1. Coulez un socle en béton et placez le pied à au moins 40 cm de profondeur dans le socle.
2. Fixez la boîte à colis sur le pied à l'aide des vis fournies.



TOPAK - sans pied

1. Forez 2 trous comme indiqué dans le dessin ci-dessous. Placez les chevilles et les vis. Ne serrez pas les vis entièrement.
2. Suspendez la boîte à colis aux vis et serrez-les fortement.

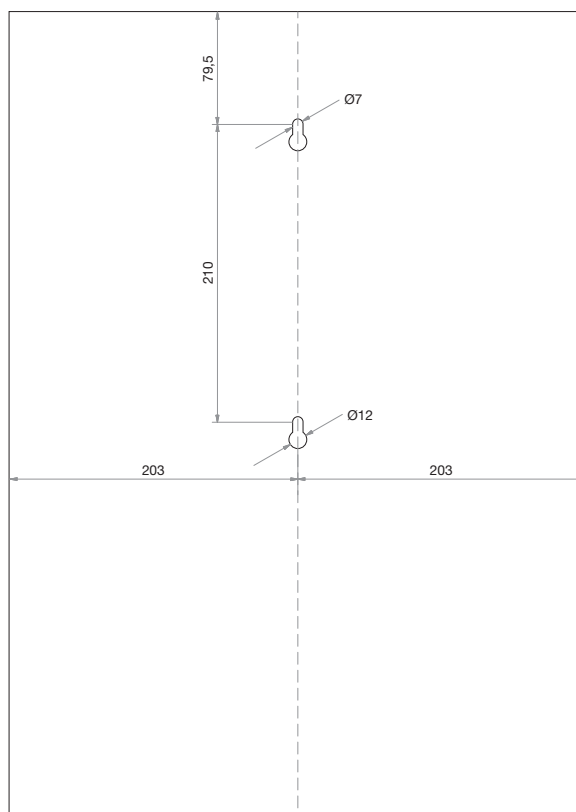

Online bestellen

Om de correcte thuislevering van uw pakjes te garanderen, raden we u aan om bij een online bestelling voor uw voornaam **“In ONZO PAKKETBUS aub”** te vermelden, zodat de koerierdienst weet dat hij in uw pakket(brieven)bus moet leveren en u hiervoor toestemming geeft.

Indien u problemen ondervindt met de aflevering van pakjes kan u de meegeleverde **sticker** op de pakketbrievenbus aanbrengen. Zo geeft u aan dat uw brievenbus ook pakjes in ontvangst kan nemen en is er een link naar het opschrift “In ONZO PAKKETBUS aub” dat op het pakketje terug te vinden is.

Commander en ligne

Afin de garantir la livraison correcte à domicile de vos colis, nous vous conseillons, en cas de commande en ligne, d'indiquer avant votre prénom « **dans une boîte à colis ONZO svp** » afin que le livreur sache qu'il doit livrer le colis dans la boîte (aux lettres) à colis et que vous lui en donnez la permission.

Si vous rencontrez des problèmes lors de la livraison de vos colis, vous pouvez appliquer l'**auto-collant** fourni sur la boîte à colis. De cette manière vous indiquez que la boîte aux lettres peut recevoir des colis et il y a un lien avec la mention « dans une boîte à colis ONZO svp » qui est indiquée sur le colis.

The image shows a screenshot of the 'bol.com' website's address editing interface. The window title is 'Adres bewerken/Compléter l'adresse'. The form includes the following fields and options:

- Aanhef/Titre*:** Radio buttons for 'Mevr./Mme' and 'De heer/Mr.' (selected).
- Voornaam/Prénom*:** Text input field containing 'In ONZO PAKKETBUS aub Frank'.
- Achternaam/Nom*:** Text input field containing 'Janssens'.
- Bedrijfsnaam/Nom de la firme: ?**: Text input field.
- Land/Pays:** Radio buttons for 'Nederland/Pays-Bas', 'België/Belgique' (selected), and 'Anders/Autre'.
- Postcode en gemeente/Code postal et ville: ?**: Text input field containing '9790 Wortegem'. A summary box on the right shows 'Adres/Adresse: Tjammelsstraat, 9790 Wortegem'.
- Straat/Rue*:** Text input field containing 'Tjammelsstraat'.
- Nummer en bus/Numéro et boîte*:** Text input field.
- Extra adresregel/Ligne supplémentaire:** Text input field.
- Buttons:** '> Opslaan/Sauvegarder' and 'of ga terug/ou retourner'.

Online bestellen

Um die ordnungsgemäße Hauslieferung Ihrer Pakete zu gewährleisten, empfehlen wir Ihnen, bei einer Online-Bestellung als Vorname **„Bitte in ONZO PAKETKASTEN“** anzugeben, damit der Kurierdienst weiß, dass er in Ihren Paket-/Briefkasten liefern muss und Sie hierfür Ihr Einverständnis geben.

Wenn es bei der Lieferung von Paketen zu Problemen kommt, können Sie den mitgelieferten **Aufkleber** auf dem Paketkasten anbringen. So teilen Sie mit, dass Ihr Briefkasten auch Pakete in Empfang nehmen kann, und Sie bestätigen den Hinweis „Bitte in ONZO PAKETKASTEN“ auf dem Paket.

Online ordering

In order to ensure your parcels are delivered correctly to your home, we recommend that you enter **“In ONZO PARCEL BOX please”** as your first name for an online order, so the courier service knows that it needs to deliver to your parcel (letter)box and you give your permission to do so.

If you encounter problems with parcel deliveries, you can affix the **sticker** supplied to the parcel letterbox. In doing so, you will be indicating that your letterbox can also accept parcels, thus linking with the “In ONZO PARCEL BOX please” wording shown on the parcel.

bol.com
Bestellen in drie eenvoudige stappen

Winkelwagentje
1 artikel - Aanpassen

The Walking Dead
Seizoen 6

Totaal artikelen (1)
Verzendkosten ⓘ
Nog te betalen

Adresse eingeben/Complete address [x]

Titel/Title*:
 Frau/Mrs. Herr/Mr.

Vorname/First name*: Nachname/Last name*:

Unternehmensname/Company name: ⓘ

Land/Country:
 Deutschland/Germany Belgien/Belgium Andere/Other

Postleitzahl und Ort/Postal code and city*: ⓘ

Adresse/Address
 Tjammelsstraat
 9790 Wortegem

Straße/Street*: Nr. und Postfach/No. and box*:

Zusätzliche Adresszeile/Extra address line:

> Speichern/Save oder gehen Sie zurück/or go back

ONZO® Topak

Terug naar de shop/Retourner à la boutique Help

1. Leveringswijze / Méthode de livraison 2. Adres / Adresse 3. Betaalwijze / Mode de paiement 4. Verzend bestelling / Expédition de la commande

Factuuradres vastleggen/Adresse de facturation

Nieuw adres vastleggen/Nouvelle adresse

Aanhel/Titre* Meneer

Voornaam/Prénom* In ONZO Pakketbus aub Frank

Achternaam/Nom* Janssens

Straat en nr./Rue et n° Maalbeekstraat 10

Bus/Boîte

Postcode/Code postal* 8790

Stad/Ville* Waregem

Land/Pays* België

* Verplichte velden/Champ obligatoire

Uw adressen/Votre adresse

In ONZO Pakketbus aub Frank Janssens
Maalbeekstraat 10
8790 Waregem
België

Bevestigen | Bewerken | Verwijderen
Confirmer | Modifier | Supprimer

Terug/Retourner Adres opslaan/Sauvegarder l'adresse

vente-exclusive.com

Terug

Kies je betaal

1 Waar mogen we

Verzendadres

Thuis

Code 2244
Verbruggestraat 43
7890 Avelgem
België
0476 23 87 56

2 Betaling

Homebanking

Bancontact BNP Fortis
MisterCash ING
BanContact KBC
MisterCash Belvius
Axa, Fintro, VD

Kredietkaarten

Kies een ander thuis adres / Choisissez une autre adresse

Bewerk huidig verzendadres/Complétez l'adresse de livraison actuelle

Voornaam/Prénom* In ONZO PAKKETBUS aub Louis

Familienaam/Nom* Verbeek

Bedrijfsnaam (indien van toepassing)/Nom de la firme (si d'application)

Straat/Rue* Verbruggestraat

Nummer/Numéro* 43

Bus/Boîte

Postcode/Code postal* 7890

Woonplaats/Ville* Avelgem

Land/Pays* België

Gsm/Mobile* 0476 23 87 56

Aard van het adres/Type d'adresse

Thuis

Annuleren/Annuler Wijzigen/Modifier

Zurück zum shop/Back to the shop Hilfe/Help

1. Liefere methode / Delivery method 2. Adresse / Address 3. Zahlungsmethode / Payment method 4. Bestelling afsenden / Send order

Rechnungsadresse/Invoice address

Neue Adresse/New address

Titel/Title*

Vorname/First name*

Nachname/Last name*

Straße und Nr./Street and no.

Postfach/Box

Postleitzahl/Postal code*

Ort/City*

Land/Country*

* Pflichtfelder/Mandatory fields

Ihre Adresse/Your address

Bitte in ONZO PAKETKASTEN Frank Janssens
Maalbeekstraat 10
8790 Waregem
Belgien

Bestätigen | Bearbeiten | Entfernen
Confirm | Edit | Delete

Zurück/Back Adresse speichern/Save address →

vente-exclusive.com

Terug

Kies je betaal

1 Waar mogen we

Verzendadres

Thuis

Code 2244
Verbruggestraat 43
7890 Avelgem
Belgie
0476 23 87 56

2 Betaling

Homebanking

Bancontact BNP Fortis
MisterCash ING
BanContact KBC
MisterCash Belfius
Axa, Finbro, VD

Kredietkaarten

Wählen Sie eine andere Adresse / Choose another address

Geben Sie die aktuelle Lieferadresse ein / Fill in the current delivery address

Vorname/First name* Nachname/Last name*

Unternehmensname (falls zutreffend)/Company name (if applicable)

Straße/Street* Nummer/Number* Postfach/Box

Postleitzahl/Postal code* Ort/City*

Land/Country* Gsm/Mobile*

Art der Adresse/Type of address

Abbrechen/Cancel Ändern/Modify

ONZO – handelsbenaming van ONZO BV

ONZO BV

Polydore Rensonstraat 8, Poort 5, 9770 Kruisem, Belgium

+32 (0)9 216 38 14 | info@onzo.world | www.onzo.world

BTW - TVA BE 0652.707.357 | RPR Gent, afdeling Kortrijk

KBC IBAN: BE82 7350 4301 7868 | BIC: KREDBEBB

NL / FR / DE / EN

ONZO